

LÍNGUA PORTUGUESA

1. Na página 38 do livro “O menino do dedo verde”, lê-se o seguinte:

“O jardineiro Bigode era um velho macambúzio, de pouca conversa, e não lá muito amável. Uma extraordinária floresta, cor de neve, brotava-lhe entre o nariz e a boca”.

DRUON, Maurice. O menino do dedo verde. 110ª edição. Rio de Janeiro: José Olympio, 2017.

Após encontrar o Sr. Bigode, qual é a principal lição que Tistu aprendeu com ele?

- A conveniência da disciplina militar, já que ele organiza os jardins de forma militar.
- A necessidade de riqueza para ser feliz, pois ele usa plantas raras para enriquecer sua família.
- A preocupação com o trabalho duro, pois ele trabalha incansavelmente nos jardins.
- A importância de melhorar o ambiente por meio do plantio de flores em lugares desagradáveis da cidade.

2. Observe a tirinha que segue para responder a esta questão sobre o sentido das palavras.



Disponível em: <<https://colband.net.br/2013/05/06/>>. Acesso: 10 out. 2024.

O efeito de humor da tira acontece porque

- o homem queria ver o pôr do sol, e o garoto não estava disposto a fazer o mesmo.
- o garoto desistiu de vender o pôr do sol, o que fica claro no último quadrinho.
- o sujeito adulto não compreendeu o verdadeiro sentido da expressão “Vendo pôr do sol”.
- o garoto queria vender o pôr do sol, mas não encontrava quem quisesse comprar sua mercadoria.

3. Leia um poema de Oswald de Andrade com atenção.

Vício da fala

Para dizerem milho dizem mio
Para melhor dizem mió
Para pior pió
Para telha dizem teia
Para telhado dizem teiado
E vão fazendo telhados.

Disponível em: <<https://www.museudalinguaportuguesa.org.br/wp-content/uploads/2017/09/oswald.pdf>>. Acesso: 08 out. 2024.

De acordo com a norma culta e fonética da língua portuguesa, a sequência LH, empregada nas palavras: “milho”, “melhor”, “telha” e “telhado”, é classificada como

- hiato.
- dígrafo.
- ditongo.
- tritongo.

4. Leia este fragmento de um conto africano.

As duas mulheres e o céu

No começo dos tempos, a distância entre o céu e a Terra era bem pequena: não passava da altura de uma girafa.

Certo dia, numa aldeia africana, duas mulheres estavam com os seus pilões amassando grãos de trigo. As duas não paravam de falar. Era uma fofoca atrás da outra. Uma delas, empolgando-se muito com o falatório, levantou o pilão tão alto que fez um furo no céu.

– Aii! – gritou o céu.

Tão animadas com a conversa estavam as duas mulheres que não ouviram o grito.

Acontece que não parou por aí. O espaço celeste começava a ganhar furos e mais furos, porque as duas mulheres, de tão empolgadas com a conversa, não perceberam que seus pilões rasgavam o céu, que continuava a gritar.

Lá em cima, o tapete azulado chorou, berrou e nada adiantou.

Finalmente, tomou uma decisão:

– Assim não dá mais, vou me afastar da Terra o máximo que puder.

[...]

BRENNAN, Ilan. “As narrativas preferidas de um contador de histórias”. Difusão Cultural do Livro, 2005.

Considerando o contexto, a expressão que funciona como sujeito do trecho em destaque é:

- as mulheres.
- os pilões.
- a Terra.
- o céu.

5. Leia este anúncio institucional para responder a esta questão sobre acentuação gráfica.



Disponível em: <<https://qualicipa.com.br/maio-amarelo-concientizacao-no-transito/>>. Acesso: 19 jun. 2024. Adaptado.

Assinale a alternativa em que todas as palavras possuem a mesma classificação da palavra sublinhada no anúncio quanto à posição da sílaba tônica.

- árabe, cólica e lâmpada
- sofá, dominó e público
- túnel, amigos e vírus
- além, papéis e tórax

6. Assinale a alternativa em que a grafia de todas as palavras está correta.

- a) Ele se enrolou todo para responder ao pai.
- b) Hoje Ernesto chegou mal-humorado.
- c) Aquela criancinha é muito bonita.
- d) Estou aqui por cauza de você.

7. Leia um trecho do livro “A bolsa amarela”, de Lygia Bojunga, para responder à questão proposta.

Meu irmão chegou em casa com um embrulhão. Gritou da porta:

– Pacote da tia Brunilda!

Todo mundo correu, minha irmã falou:

– Olha como vem coisa.

Rebentaram o barbante, rasgaram o papel, tudo se espalhou na mesa. Ai foi aquela confusão:

– O vestido é meu.

– Ih, que colar bacana! Vai combinar com o meu suéter.

– Vê se veio alguma camisa do tio Júlio pra mim.

[...]

BOJUNGA, Lygia. A bolsa amarela. Rio de Janeiro: Casa Lygia Bojunga, 2009. p. 24.

Assinale a alternativa cuja frase retirada do texto apresenta uma interjeição.

- a) “Gritou da porta:”
- b) “– Ih, que colar bacana!”
- c) “– Pacote da tia Brunilda!”
- d) “Vai combinar com o meu suéter.”

8. Leia um trecho do texto “O príncipe desencantado” para responder à questão proposta sobre classes gramaticais.

O príncipe desencantado

O primeiro beijo foi dado por um príncipe em uma princesa que estava dormindo encantada há cem anos.

(...)

Tanto a princesa falou que o príncipe se arrependeu de ter ido até lá e a beijado. Então teve uma ideia. Esperou a princesa ficar distraída, se jogou sobre ela e deu outro beijo, bem forte. A princesa caiu imediatamente em sono profundo, e dizem que até hoje está lá, adormecida. Parece que a notícia se espalhou e os príncipes passam correndo pela frente do castelo onde ela dorme, assobiando e olhando para o outro lado.

SOUZA, Flávio de. Príncipes e princesas, sapos e lagartos: histórias modernas de tempos antigos. São Paulo: FTD, 1996. p. 33-34.

Na Língua Portuguesa, a palavra “a” pode ser artigo, pronome oblíquo ou preposição. Assinale a alternativa em que a palavra destacada é um pronome oblíquo que retoma a palavra “princesa”.

- a) “Esperou a princesa ficar distraída (...).”
- b) “A princesa caiu imediatamente em sono profundo (...).”
- c) “Tanto a princesa falou que o príncipe se arrependeu de ter ido até lá e a beijado.”
- d) “Parece que a notícia se espalhou e os príncipes passam correndo pela frente do castelo (...).”

9. Observe o conteúdo presente na imagem que segue para interpretá-la.

Ancestrais



Disponível em: <<https://www.humorcomciencia.com/tirinhas/#https-www-humorcomciencia-com-wp-content-uploads-2024-02-Ancestrais-360x150-jpg-35544>>. Acesso: 14 jul. 2024.

A imagem apresentada está relacionada a um assunto da modernidade. O texto que melhor a explica, considerando o contexto apresentado na charge “Ancestrais”, é o que diz que

- a) o título remete ao aparelho celular, dando-lhe devida importância; as expressões faciais presentes no relógio, na câmera fotográfica, no guia, na calculadora, na carta e no rádio são a prova de que eles se sobressaem em relação ao aparelho celular. Diante disso, o celular se mostra diminuído perante os demais aparelhos.
 - b) o relógio, a calculadora, a carta, a câmera fotográfica, o guia e o rádio estão apontando os dedos para o aparelho celular, querendo tirá-lo de circulação, pois não veem nele utilidade no mundo moderno. O aparelho celular é visto, portanto, como sem função em relação aos outros instrumentos presentes na imagem.
 - c) o aparelho celular está tentando se justificar com outros instrumentos tecnológicos e de comunicação, alegando que há um vínculo entre eles; tenta, portanto, amenizar o conflito apresentado na imagem.
 - d) a câmera fotográfica e a carta são os únicos instrumentos que têm razão em não aceitar a presença do aparelho celular, pois ele eliminou completamente a utilidade delas.
10. Leia, a seguir, um diálogo fictício entre dois bebês para responder a esta questão.

CONVERSA ENTRE DUAS CRIANÇAS DO SÉCULO XXI NO BERÇO

– E aí, véio?

– Beleza, cara?

– Ah, mais ou menos. Ando meio chateado com algumas coisas.

– Quer conversar sobre isso?

– É a minha mãe. Sei lá, ela anda falando umas coisas estranhas, me botando um terror, sabe?

– Como assim?

– Por exemplo: há alguns dias, antes de dormir, ela veio com um papo doido aí. Mandou eu dormir logo senão uma tal de Cuca ia vir me pegar. Mas eu nem sei quem é essa Cuca, pô. O que eu fiz pra essa mina querer me pegar? Você me conhece desde que eu nasci, já me viu mexer com alguém?

– Nunca.

– Pois é. Mas o pior veio depois. O papo doido continuou. Minha mãe disse que quando a tal da Cuca viesse, eu ia estar sozinho, porque meu pai tinha ido pra roça e minha mãe passear. Mas tipo, o que meu pai foi fazer na roça? E mais: como minha mãe foi passear se eu tava vendo ela ali na minha frente? (...)

Disponível em: <<https://aafbb.org.br/site/conversa-entre-duas-criancas-do-seculo-xxi-no-berco/>>. Acesso: 07 ago. 2024

Uma análise do texto permite alegar que

- a) o autor traz, no texto “Conversa entre duas crianças do século XXI no berço”, uma canção de ninar conhecida do universo infantil.
- b) a personagem ouvinte mostra-se desinteressada pelo relato do amigo, pois não dá espaço para o amigo falar sobre a vida pessoal.
- c) a interpretação que a personagem falante teve da mãe em relação a ele é preocupante, pois sugere abandono infantil.
- d) o narrador do texto está em 3ª pessoa e conta sobre uma estranha conversa entre dois bebês.

11. Analise a escrita das palavras na placa que segue.



Disponível em: <<https://incrivei.club/articles/20-placas-mostram-que-a-lingua-portuguesa-pode-ser-mais-dificil-do-que-parece-1246263/>>. Acesso: 04 ago. 2024.

Muitas pessoas não se preocupam mais com uma escrita de qualidade, nem ao expor um texto ao público. A placa vista é um exemplo disso. A reescrita da placa, com as devidas readequações, está correta em:

- a) Muitos gostão, varios odeião, mas todos respeitão.
- b) Muitos gostam, vários odeiam, mas todos respeitam.
- c) Muitos gostam, varios odiarão, mais todos respeitam.
- d) Muitos gostarão, vários odiarão, mais todos respeitarão.

12. O site do GE/Globo divulgou, em 2015, uma série de perguntas feitas por fãs de Neymar e as respostas que o atleta brasileiro deu. Leia o conteúdo de parte da reportagem para responder a esta questão.

O que vocêalaria para um jovem que quer ser jogador?

Neymar – Eu falaria para nunca desistir. Se você tem um sonho, você tem que correr atrás e fazer de tudo para tentar conseguir. Mesmo que enfrente dificuldades, que ele não pare e não desista.

Se você não fosse jogador de futebol, o que seria?

Neymar – Eu não me vejo fazendo outra coisa. Gosto muito de cantar, porque me faz bem, gosto de estar feliz com a vida. Mas não me vejo fazendo outra coisa, só jogando futebol mesmo.

Você era um bom aluno na escola?

Neymar – Nunca fui um dos melhores alunos, não. Mas também não era o pior. Dava um trabalhinho para os professores, mas sempre estava bem.

Disponível em: <<https://ge.globo.com/blogs/especial-blog/brasil-mundial-fc/post/fas-fazem-perguntas-e-neymar-fala-sobre-selecao-brasileira-e-vida-particular.html>>. Acesso: 04 ago. 2024.

Assinale a alternativa em que a fala do Neymar foi adequadamente transcrita em 3ª pessoa sem perder vínculo com as informações fornecidas na matéria.

- a) Ao ser perguntado sobre que carreira teria caso não fosse jogador, Neymar respondeu que nunca pensou em mudar de profissão. O atleta ainda comentou que era aluno mediano e deu conselhos para os fãs, dizendo que eles nunca devem desistir dos próprios sonhos.
- b) Ao ser questionado por fãs sobre vida particular e profissional, o jogador brasileiro Neymar falou que nunca desistira da carreira no futebol e que correu muito atrás do seu sonho. Mencionou também que, apesar das dificuldades, conseguiu vencer no período escolar.
- c) Quando fãs questionaram Neymar sobre sua vida escolar, o atleta disse que foi bom aluno, mas aprontava um pouco. Além disso, mencionou que aconselha outros jogadores a construírem carreira na música, pois cantar é uma excelente atividade.
- d) Quando perguntado sobre a possibilidade de seguir outra carreira que não fosse a do futebol, Neymar disse que já quis ser músico, pois gosta de cantar. Disse ter sido bom aluno e ainda aconselhou os jovens a correrem sempre atrás dos seus sonhos.

13. Observe a imagem que segue para responder a esta questão sobre clareza na escrita.



Disponível em: <https://br.freepik.com/vetores-premium/acidente-de-carro-acidente-de-carro-ilustracao-isometrica-em-vetor-3d-plana-acidente-estrada-situacao-perigo-acidente-de-carro-e-acidente-colisao-rodoviaria-seguranca-transporte-de-emergencia-velocidade-perigosa-do-acidente_22944366.htm#from_view=detail_alsolike>. Acesso: 08 ago. 2024.

Qual é a alternativa que noticia o acidente da imagem em melhor redação, considerando a seguinte ordem da escrita: tempo, sujeito, ação e lugar?

- a) Na tarde de ontem, o ciclista Márcio da Silva, 23 anos, foi atropelado por Celso Souza, condutor de um carro, na rua Américo Almeida, centro de Belo Horizonte.
- b) O ciclista Márcio da Silva, 23 anos, foi atropelado na tarde de ontem, por Celso Souza, condutor de um carro, na rua Américo Almeida, centro de Belo Horizonte.
- c) Foi atropelado por Celso Souza, condutor de um carro, na tarde de ontem, o ciclista Márcio da Silva, 23 anos, na rua Américo Almeida, centro de Belo Horizonte.
- d) Na rua Américo Almeida, centro de Belo Horizonte, o ciclista Márcio da Silva, 23 anos, foi atropelado por Celso Souza, condutor de um carro, na tarde de ontem.

14. O texto que segue é uma carta escrita durante o período da pandemia. Leia-o com atenção para responder a esta questão.

São Paulo, 31 de março de 2020.

Meu querido neto.

Sua geração talvez só conheça uma carta nos livros de história. Nem sei se seus pais algum dia as escreveram. No meu tempo, era um dos meios de comunicação mais utilizados. Ainda guardo cartas de sua bisavó e até aquelas que eu e seu avô trocamos antes de nos casarmos.

Pois bem, resolvi escrever essa carta para você. Só que ela é diferente das antigas, (...) porque você só vai conhecer a sua mensagem quando estiver mais maduro e com condições de entender seu conteúdo.

Estamos passando por uma fase difícil e a mais triste de nossas vidas. (...) Talvez ainda não tenha percebido a dimensão desse fato, pois tem à sua disposição recursos tecnológicos que domina com muita familiaridade e que ameniza esse isolamento.

Para sua avó, as coisas são diferentes. A necessidade de sentir seu abraço, ouvir sua voz e suas risadas, conversar e brincar contigo vai muito além do que um aparelho pode oferecer. Acontece que você não tem pressa, pois acha que tem todo o tempo do mundo, mas, para a vovó, esse tempo é curto e longo ao mesmo tempo. (...)

Agora, porém, o que está separando os netos dos avós é uma regra imposta, mas com um motivo nobre, pois visa proteger os próprios idosos. Nossos netos, nosso maior tesouro, surpreendentemente passaram a ser uma ameaça e um perigo à nossa saúde. (...)

Sufocaremos nossa saudade num apertado abraço, quando sei que me surpreenderei com a estatura que certamente você terá somado no seu corpinho de menino.

Na esperança de que esse dia venha efetivamente acontecer, despeço-me ao modo antigo das cartas, desejando que o anjo da guarda lhe proteja, e que ele seja um cúmplice nos encontros secretos que teremos dentro dos nossos sonhos.

Daquela que um dia você definiu como sua "amiga mais velha".

Disponível em: <https://diariosm.com.br/colunistas/colunistas_do_impresso/carta_ao_meu_netos.434735>. Acesso: 08 set. 2024. Adaptado.

A partir do texto lido, tem-se como certo que o assunto principal da carta, pelo contexto da escrita, considera

- a) o desejo de um neto em ver sua avó, pois a pandemia impôs afastamento físico entre pessoas mesmo que fossem próximas umas das outras.
- b) as memórias que uma amiga mais velha do autor da carta tem e que a fazem sofrer, porque ela teme que encontros como os do passado possam não mais acontecer.
- c) a saudade que a autora da carta menciona sentir do marido e da mãe para quem ela escrevia cartas. Ela também revela que o motivo da escrita para o neto é a saudade que está sentindo dele.
- d) os efeitos da distância forçada entre a avó e um neto por causa da pandemia. A avó escreve, também, sobre hábitos de comunicação do seu tempo de menina e recursos tecnológicos que o neto conhece.

15. Leia a transcrição da redação de uma criança do 5º ano do ensino fundamental a respeito dos professores para responder a esta questão sobre produção de texto e norma culta.

“Os professores e professoras deveriam ser mais respeitados dentro e fora da escola por que eles ensinam matérias, a não brigar respeitar os colegas e outros professores, e ensina agente a ser alguém na vida e escolher algumas profissões. e se não existissem professores e professoras ninguém ia ser alguém na vida e não existiria conhecimento eu acho a importancia dos professores.”

Disponível em: <https://www.researchgate.net/figure/Figura-2-Redacao-de-crianca-de-5-ano-do-EF-de-Tacuru_fig2_353753009>. Acesso: 08 set. 2024. Adaptado.

A partir da leitura, verifica-se que a criança que escreveu a redação

- a) apresentou uma escrita adequada das ideias, de modo que não há problemas quanto ao conteúdo, nem dificuldade para acentuar palavras.
- b) tem noção do que quer manifestar quanto ao conteúdo textual, mas apresenta graves e muitos problemas de ortografia, acentuação e pontuação.
- c) apresenta clareza na escrita, mas foi influenciada pela escrita tecnológica, o que faz com que alguns desvios de norma culta estejam presentes no texto.
- d) registra informações sem clareza quanto ao conteúdo, e desvios no uso de “S” e “SS”, “M” e “N” e “X”, “G”, e “Z”, além de escrever “agente” de maneira incorreta.

MATEMÁTICA

16. Dona Ana está cortando barbantes para decorar um vaso. Separou um barbante de 18,7 dm em três partes, sendo duas delas de mesmo comprimento.

Sabendo que cada parte igual ficou com 46 cm, qual o comprimento da terceira parte, em metros?

- a) 14,1 m
- b) 9,50 m
- c) 1,41 m
- d) 0,95 m

17. Em um projeto da escola de João, os alunos podem trocar lixo reciclável por fichas na cantina. Neste mês, ele conseguiu juntar 12 quilos de latinhas de alumínio e 9 quilos de garrafas pet. Sabendo que o quilo do alumínio custa R\$ 3,50 e da garrafa pet custa R\$ 0,90, calcule o valor em fichas que João adquiriu com esse material.

- a) R\$ 10,80
- b) R\$ 25,40
- c) R\$ 42,30
- d) R\$ 50,10

18. Observe as soluções de duas expressões numéricas que seguem

Expressão numérica 01:

$$\frac{9}{8} - \frac{1}{8} \div \frac{1}{2} = \frac{7}{8}$$

Expressão numérica 02:

$$\frac{5}{9} + \frac{2}{3} \times \frac{4}{3} - \frac{2}{9} = \frac{11}{9}$$

Ao analisar os resultados das expressões, verifica-se que

- a) nenhum resultado está correto.
- b) os dois resultados estão corretos.
- c) somente o resultado da expressão numérica 01 está correto.
- d) somente o resultado da expressão numérica 02 está correto.

19. A ginástica é um dos quatro esportes disputados desde a primeira edição das Olimpíadas da Era Moderna. Uma das provas da ginástica é a “barras assimétricas”, cujo aparelho é formado por duas traves, que medem 2,4 metros de comprimento cada uma. A mais alta está a 2,36 metros do chão e a mais baixa, a 1,57 metros.

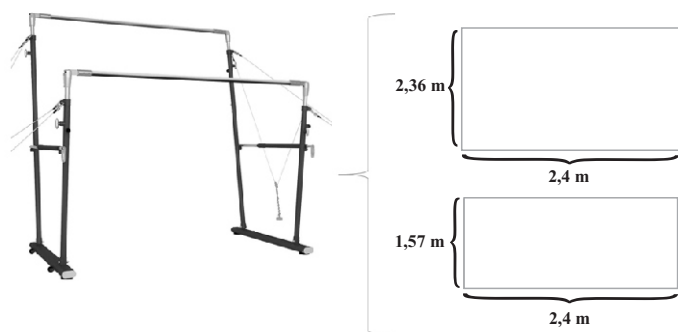

As duas traves formam 2 retângulos conforme indica a figura. Com base nessas informações, assinale a alternativa que determina a diferença entre a área desses retângulos.

- a) 9,432 m²
- b) 5,664 m²
- c) 1,896 m²
- d) 0,79 m²

20. Rayssa Leal é uma medalhista olímpica do Skate Street e decidiu construir um corrimão para treinar em sua casa com as dimensões representadas na imagem.

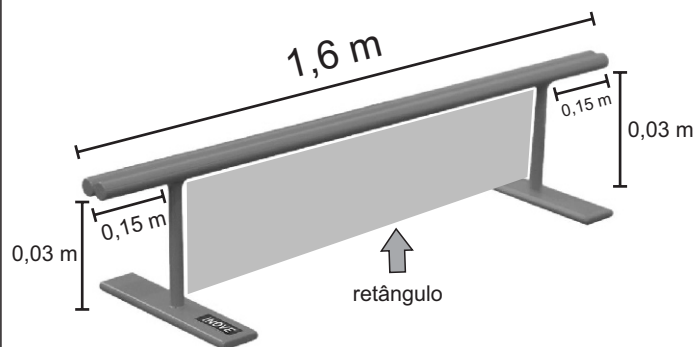

Disponível em: <<https://olympics.com/pt/paris-2024/esportes/skateboarding>>. Acesso: 03 ago. 2024. Adaptada.

Assinale a alternativa que corresponde, em metros, ao perímetro do retângulo formado entre o corrimão, as barras verticais e o chão, conforme indicado na imagem acima.

- a) 0,039
- b) 0,048
- c) 2,66
- d) 3,26

21. Deise é a responsável pela compra de vale-transporte dos estagiários de uma empresa que custeia as passagens de ida e de volta, de cada dia trabalhado, para cada estagiário. No mês de julho, foram trabalhados 20 dias e a empresa tinha 5 estagiários. No mês de agosto, foram trabalhados 22 dias e a empresa tinha 4 estagiários.

Considerando que cada estagiário tem direito a uma passagem de ida e uma passagem de volta por dia, e que o valor de cada passagem é R\$ 4,25, então, conclui-se que Deise gastou

- a) R\$ 102,00 a mais em julho em relação a agosto.
- b) R\$ 102,00 a mais em agosto em relação a julho.
- c) R\$ 51,00 a mais em agosto em relação a julho.
- d) R\$ 51,00 a mais em julho em relação a agosto.

22. Nas turmas do Colégio da Polícia Militar, foi realizada uma eleição para escolher a cor da camiseta que os alunos usariam em um evento comemorativo. O resultado foi o seguinte:

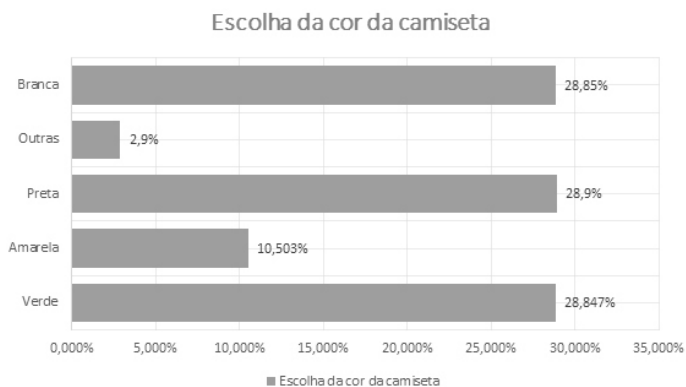

Ao analisar o gráfico com o resultado da eleição realizada pelos alunos, chega-se à conclusão de que a cor que obteve mais votos foi a

- amarela.
- branca.
- verde.
- preta.

23. O basquete é disputado nas Olimpíadas desde 1936. O Colégio da Polícia Militar, em homenagem ao ano olímpico, resolveu fazer uma competição interna de basquete com as turmas dos 6º anos. A regra do jogo é: os participantes marcam pontos ao acertarem a bola na cesta, e a pontuação varia conforme a distância do lançamento.

A tabela a seguir apresenta a pontuação correspondente a cada turma, de acordo com a quantidade de cestas convertidas.

TURMA	CESTAS		
	1 PONTO	2 PONTOS	3 PONTOS
6º A	17	10	12
6º B	3	14	2
6º C	10	5	4
6º D	11	8	4
6º E	4	10	5

Assinale a alternativa que corresponde à turma do 6º ano que fez a mesma pontuação do 6º E.

- 6º D
- 6º C
- 6º B
- 6º A

24. Os alunos do 5º ano de uma escola participaram de uma gincana organizada pela professora de matemática. Uma das atividades consistia em circular o número nove inteiros e cinco centésimos. Veja como as equipes representaram as suas respostas.

Equipe Vermelha	9,5	9,05	9,005	9,0005
Equipe Amarela	9,5	9,05	9,005	9,0005
Equipe Azul	9,5	9,05	9,005	9,0005
Equipe Verde	9,5	9,05	9,005	9,0005

A equipe que representou corretamente o número nove inteiros e cinco centésimos foi a

- vermelha.
- amarela.
- verde.
- azul.

25. Três chapas foram inscritas para a eleição do Grêmio Estudantil do Colégio Oficina da Criança. Os alunos Maria, José e Gabriel são os presidentes das chapas que seguem:

- Chapa 1: Ariano Suassuna
- Chapa 2: Manoel de Barros
- Chapa 3: Monteiro Lobato

O resultado a eleição está representado abaixo.

A chapa 1 obteve $\frac{7}{20}$ dos votos.

A chapa 2 obteve $\frac{2}{5}$ dos votos.

A chapa 3 obteve $\frac{1}{4}$ dos votos.

Após a apuração dos votos, a ordem das chapas, da mais votada para a menos votada, é a seguinte:

- Chapa 1, Chapa 2 e Chapa 3.
- Chapa 2, Chapa 1 e Chapa 3.
- Chapa 1, Chapa 3 e Chapa 2.
- Chapa 3, Chapa 2 e Chapa 1.

CIÊNCIAS

26. Depois da tragédia das inundações que atingiram o Rio Grande do Sul, as cidades ainda sofrem com os rejeitos deixados pelas enchentes, os quais se misturam com o lixo doméstico gerando entulhos e lixões provisórios.

Analise as afirmações abaixo sobre enchentes e problemas ambientais.

(I) Os dejetos podem acumular ratos e a urina desses roedores pode transmitir doenças como a leptospirose.

(II) Os resíduos, além de exalar gases, depois de dois ou três dias, podem gerar chorume capaz de contaminar o lençol freático.

(III) As enchentes de causas naturais ocorrem quando o leito de um rio é inundado além de seu limite, ocasionando cheias na área onde o rio está.

(IV) Queimadas, remoção da mata ciliar, impermeabilização dos solos e falta de planejamento urbano são fatores que contribuem para enchentes.

(V) A destinação correta para os resíduos sólidos e o processo de assoreamento dos rios diminuem as chances de ocorrência de enchentes.

Assinale a alternativa correta.

- a) Todas estão corretas.
- b) Apenas a I está correta.
- c) Apenas IV e V estão corretas.
- d) Apenas I, II, III e IV estão corretas.

27. Uma alimentação adequada é aquela que inclui todos os nutrientes necessários para o funcionamento do corpo humano.

A respeito disso, associe as colunas que seguem.

- (1) Proteínas
- (2) Carboidratos
- (3) Lipídios
- (4) Sais minerais
- (5) Vitaminas

() constituem a principal fonte de energia para o nosso organismo, e são encontrados em alimentos como arroz e massas.

() promovem a formação e o crescimento dos tecidos do nosso corpo. Carnes e ovos são alimentos ricos nesse nutriente.

() fornecem energia e funcionam como isolante térmico.

() são micronutrientes que auxiliam no metabolismo e podem ser produzidos pelo nosso corpo.

() têm no cálcio um exemplo que está relacionado à formação de ossos e dentes.

Assinale a alternativa que contém a sequência correta, de cima para baixo.

- a) 2,3,1,5,4
- b) 3,1,4,2,5
- c) 2,1,3,5,4
- d) 2,3,1,4,5

28. Sobre as características dos astros e do Sistema Solar, marque (V) para verdadeiro e (F) para falso nas frases abaixo.

() Nem todos os pontos brilhantes no céu são estrelas, alguns são planetas ou satélites artificiais.

() Satélites naturais, também conhecidos como luas, são corpos celestes que orbitam planetas.

() Os planetas têm brilho próprio e orbitam em torno de estrelas.

() Todos os planetas do Sistema Solar são visíveis sem o auxílio de instrumentos de observação do céu.

Assinale a alternativa que apresenta a sequência correta, de cima para baixo.

a) V - V - F - F

b) V - F - F - F

c) F - F - F - V

d) V - F - V - V

29. Leia o texto que segue sobre a malária.

*A malária é uma infecção dos **glóbulos vermelhos** (1) transmitida pela picada de um mosquito fêmea infectado. A malária causa febre, calafrios, sudorese, mal-estar e, às vezes, danos ao **coração** (2), **cérebro**, **pulmões** (3) e lesões no **sistema digestório** (4).*

No texto acima, destacam-se alguns níveis de organização do corpo humano, conforme os números de 1 a 4 indicam. Esses números representam

a) órgão (1) - organismo (2) - tecido (3) - sistema (4)

b) célula (1) - tecido (2) - organismo (3) - órgão (4)

c) tecido (1) - sistema (2) - órgão (3) - órgão (4)

d) célula (1) - órgão (2) - órgão (3) - sistema (4)

GEOGRAFIA

30. O processo de modernização da agricultura no Paraná, o qual teve por objetivo o aumento da produtividade agrícola, ocasionou uma série de consequências, entre as quais destaca-se a migração da população rural em direção às cidades.

Como é chamado o deslocamento dos trabalhadores do meio rural para as áreas urbanas?

a) Migração de retorno

b) Migração pendular

c) Migração externa

d) Êxodo rural

31. Leia o conceito de cartografia para responder a esta questão.

A cartografia é uma área do conhecimento geográfico que se dedica ao estudo e ao desenvolvimento de técnicas para a representação da superfície terrestre em escala reduzida e para a leitura e compreensão de mapas.

Disponível em: <<https://brasilecola.uol.com.br/geografia/cartografia.htm>>. Acesso: 26 set. 2024.

A leitura e a compreensão dos mapas só é possível por meio de elementos que possam orientar e organizar a análise. Assinale a alternativa que corresponde às linhas imaginárias principais.

- a) Paralelos e meridianos são linhas imaginárias traçadas sobre o globo com o principal objetivo de auxiliar na localização de montanhas na superfície do planeta Terra.
- b) Os paralelos são dispostos horizontalmente e formam círculos concêntricos que diminuem de tamanho conforme se distanciam da Linha do Equador.
- c) Os meridianos consistem em semicírculos traçados horizontalmente que se encontram nos polos.
- d) Nas linhas horizontais, há paralelos notáveis, que auxiliam na delimitação dos fusos horários existentes.

32. Observe a imagem que segue para responder a esta questão sobre vegetação brasileira.



Disponível em: <<https://smarkids.com.br>>. Acesso: 24 set. 2024. Adaptado.

Qual é a vegetação típica do clima semiárido da Região Nordeste do Brasil formada por plantas extremamente resistentes à seca?

- a) Floresta Amazônica
- b) Mata Atlântica
- c) Caatinga
- d) Cerrado

HISTÓRIA

33. As revoltas nativistas foram movimentos de resistência ocorridos no Brasil Colonial durante o período de domínio português, entre os séculos XVI e XVII. Esses movimentos foram caracterizados, principalmente, por conflitos entre os colonos locais e a administração portuguesa, bem como por tensões entre os próprios grupos coloniais e os representantes da Coroa.

Sobre a Revolta de Felipe dos Santos, a qual aconteceu em 1720, é correto afirmar que

- a) ocorreu na região de Minas Gerais e foi provocada pela insatisfação com a cobrança excessiva de impostos sobre o ouro e o descontentamento com a administração colonial portuguesa, o que levou a um conflito violento e à execução dos líderes revoltosos.
- b) foi um movimento pacífico de negociação entre colonos e autoridades portuguesas e resultou em concessões significativas por parte da Coroa para a autonomia das capitânicas e a redução de impostos.
- c) resultou na independência temporária de Minas Gerais, com a criação de uma administração local independente, até a pacificação e o restabelecimento da autoridade portuguesa na região.
- d) foi motivada, principalmente, pela oposição ao monopólio do comércio de açúcar imposto pela Coroa portuguesa, e não teve relação com a cobrança de impostos.

34. Leia o texto que segue para responder a esta questão.

“No dia 29 de novembro de 1807, a esquadra portuguesa, com 36 navios abrigando o corpo burocrático, arquivos móveis e utensílios, um prelo tipográfico e cerca de quinze mil pessoas, zarparou, sob a escolta inglesa, rumo ao Rio de Janeiro.”

NEVES, M. B. P.; NEVES, G. P. das. Que rei sou eu? in: FIGUEIREDO, Luciano (org.). História do Brasil para ocupados. Rio de Janeiro: Casa da Palavra, 2013, p. 222.

Ao se transferir para o Brasil, juntamente com uma parte da corte, a família real portuguesa

- a) ampliou os negócios com a França.
- b) promoveu mudanças na cidade do Rio de Janeiro.
- c) forneceu ampla cidadania aos moradores da colônia.
- d) impediu a realização de atividades comerciais com a Inglaterra.

35. Leia o texto que segue para responder a esta questão.

“A segunda razão para a crise do café no país foi o grande aumento do preço do escravo, causado pelas leis abolicionistas. Após a abolição definitiva do tráfico, em 1850, cessou de vez o abastecimento de mão de obra vinda da África.”

FIGUEIREDO, Luciano (org.). História do Brasil para ocupados. Rio de Janeiro: Casa da Palavra, 2013, p.167.

O texto faz referência à Lei Euzébio de Queirós (1850), que promoveu

- a) a diminuição da imigração europeia para o Brasil.
- b) o início do tráfico de escravizados da África para o Brasil.
- c) o aumento do comércio de escravizados entre as províncias.
- d) o fim da produção de café nas províncias do império brasileiro.